

新潟県中学校卓球大会
出場校 卓球部顧問 様

新潟県中学校卓球大会事務局

県大会に関する連絡事項について

本格的な夏の到来を感じる頃となりました。卓球部顧問の皆様におかれましては益々ご健勝のこととお喜び申し上げます。各学校とも県大会に向けて熱心に練習されていることと思います。

さて、先日行われました県専門部研修会にて組み合わせ抽選を実施し、別紙のように決定いたしましたのでお知らせします。また、大会に関する連絡事項を記載しておきましたので事前に生徒等へのご指導をお願いします。

1 小千谷市総合体育館使用上の注意

※応援保護者にも伝えてください

- ・開館は2日間とも午前8時00分です。
- ・駐車場は体育館のものを使用してください。体育館駐車場が満車になった場合、近隣の企業（NSS様）の駐車場が利用可能です。バスは白山運動公園駐車場に止めてください（別紙参照）。
※近くの商業施設等の駐車場には絶対に駐めないでください。

別紙「県大会駐車場についての注意事項」を充分ご確認ください。バス運転手にも事前に注意事項をお伝えください。（知らせていないことによってトラブルが発生します）

- ・外履きは袋等に入れギャラリーへ持って行ってください。
- ・トイレ使用のマナーには十分注意してください。
- ・ゴミは、必ず持ち帰ってください。
- ・メインアリーナ・観客席・個人練習場（サブアリーナ）・トイレ以外の施設には立ち入らないでください。
*大会関係以外でも施設が開放されていますので、他のお客様の迷惑にならないようにしてください。
- ・体育館のフロアでの水分補給はスクイズボトル等のこぼれにくいものをお願いします。
*大会要項には「スクイズボトル」と限定されていますが、ペットボトルなど蓋のあるもの、こぼれにくいものであれば可です。

2 大会運営上の注意

- ・大会要項の「注意事項」をよく読んでから参加ください。
- ・団体戦のベンチは予選トーナメント、決勝リーグとも番号の小さいチームが本部席側です。個人戦のベンチも同様です。
- ・オーダー用紙は4枚複写用紙を使います。試合ごとに挨拶前、審判へ提出してください。
（詳しくは別紙を参照してください）
- ・バッドマナー（試合を遅らせる行為、相手に不快感を与える行為など）について大会で指導を受けないように、事前によく指導をお願いします。

3 前日練習

- ・14日(金) 15時30分～17時30分(予定)の間、サブアリーナを前日練習場として開放します。台の指定はしませんので、譲り合って使用してください。

4 公式練習について

○1日目 15日(土) 団体戦参加校 公式練習割り当て

男子	時間 \ コート	1	2	3	4	5	6	7	8	9	10	11	12
	8:30～8:50		千田	燕吉田	小池	三条三	栄	東北		直江津東	糸魚川	春日	
	8:55～9:15		下山	黒埼	葛塚	東石山		本丸	新発田川東	村上第一			
女子	時間 \ コート	13	14	15	16	17	18	19	20	21	22	23	24
	8:30～8:50		小千谷	若宮	三島	長岡東	堤岡	千田		糸魚川	西山	城東	
	8:55～9:15		黒埼	関屋	中之口	葛塚		本丸	新発田川東	村上第一			

※個人戦のみに出場する選手は、15日(土)にサブアリーナで練習が可能です(12時00分から17時00分まで)。譲り合ってお使いください。(団体戦出場選手は使用できません)

○2日目 16日(日) 個人戦参加校 公式練習割り当て

***各地区内で譲り合って練習してください。**

男子	時間 \ コート	1	2	3	4	5	6	7	8	9	10
	8:30～8:50	中越	中越	中越	中越	中越	中越	上越	上越	上越	上越
	8:55～9:15	新潟	新潟	新潟	新潟	新潟		下越	下越	下越	下越
女子	時間 \ コート	11	12	13	14	15	16	17	18	19	20
	8:30～8:50	中越	中越	中越	中越	中越	中越	上越	上越	上越	上越
	8:55～9:15	新潟	新潟	新潟	新潟	新潟		下越	下越	下越	下越

※地区ごとのコート割りを守って練習してください。他地区の選手との練習は不可です。

※この日はサブアリーナは開放しません。

5 北信越大会の申し込み

北信越大会には団体3チーム、個人10人が進出します。北信越大会の申し込みは県大会期間中です。以下のものを忘れずにご持参ください。

- ① 北信越大会申込書(職印を押したもの)
- ② 参加料(1人2,000円)及び参加料納付書(必要事項を記入)

※「宿泊」「新潟県選手団バス乗車申込」「新潟県選手団Tシャツ・引率者ポロシャツ注文」は、WEB申し込みとなります。

※宿泊は必ず中体連を通してください。宿泊要項参照。

6 その他

- ・ご不明の点がございましたら、三条市立第二中学校 本多秀晴までご連絡ください。

(三条市立第二中学校 TEL0256-33-1248)

【コート配置及び各地区座席割り】(1日目)

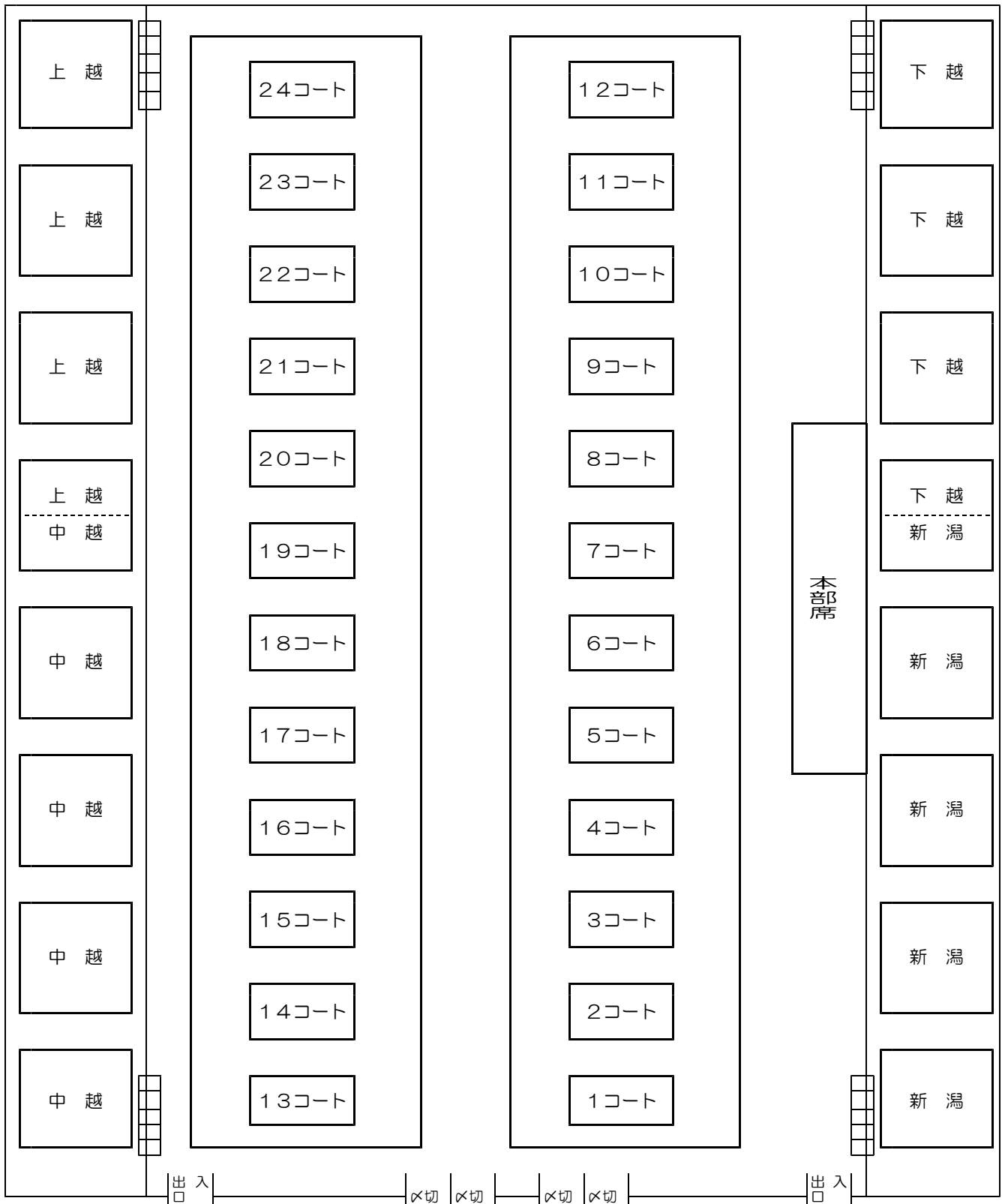

○ベンチの場所は、若い番号が本部側です。

【コート配置及び各地区座席割り】(2日目)

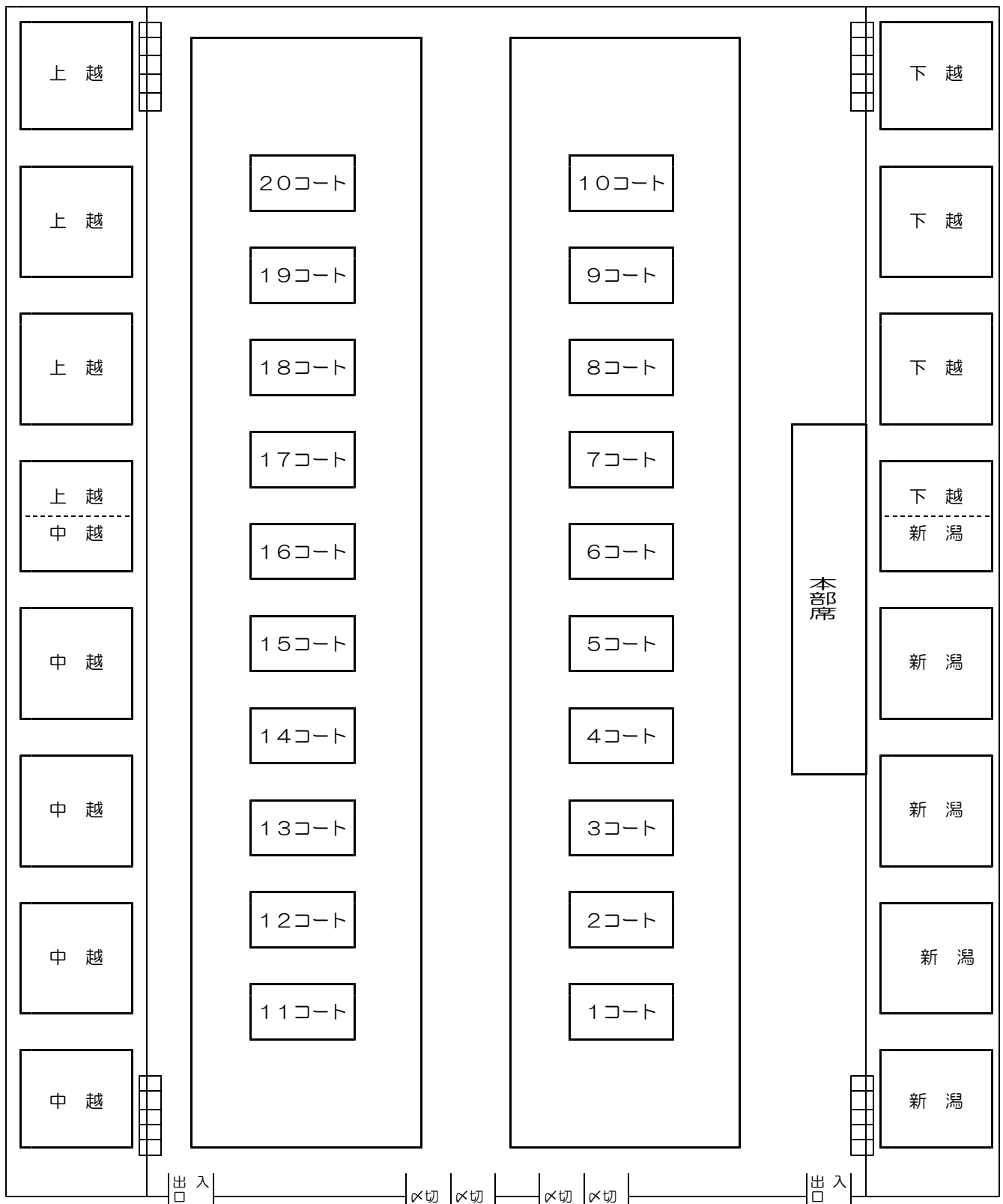

○ベンチの場所は、若い番号が本部側です。

【 小千谷市総合体育館 全体図 】

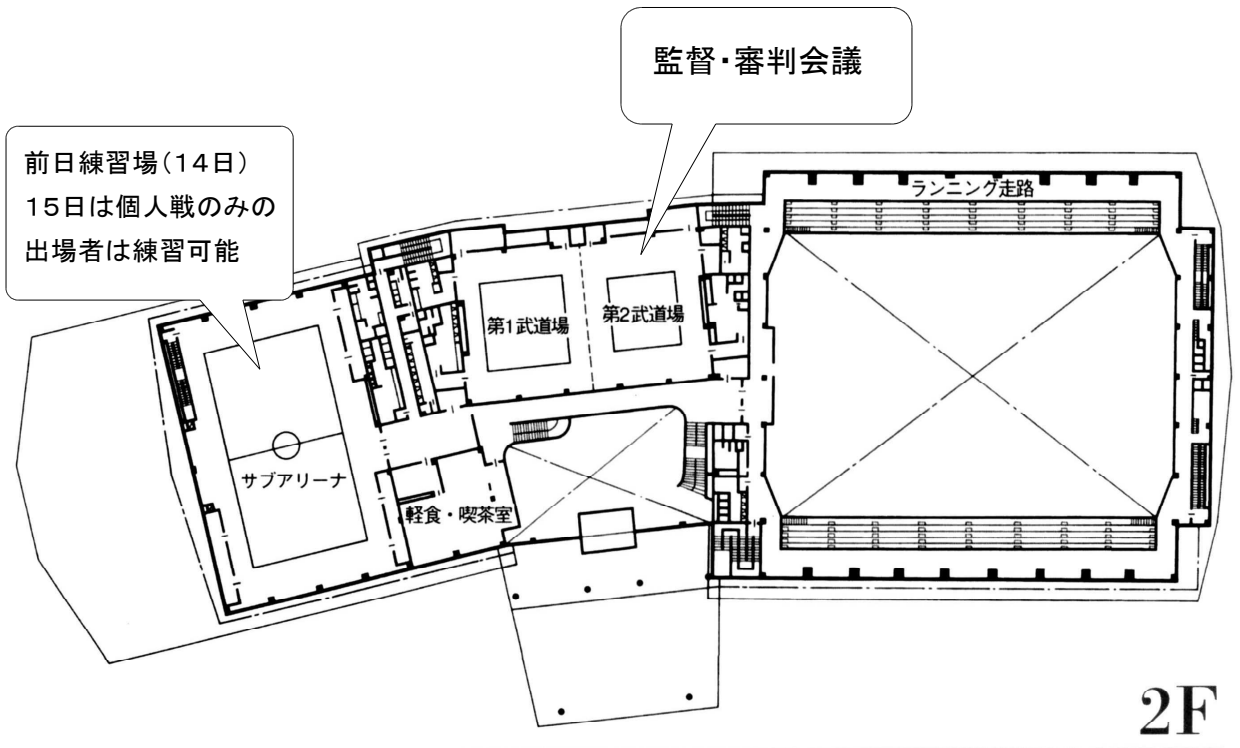
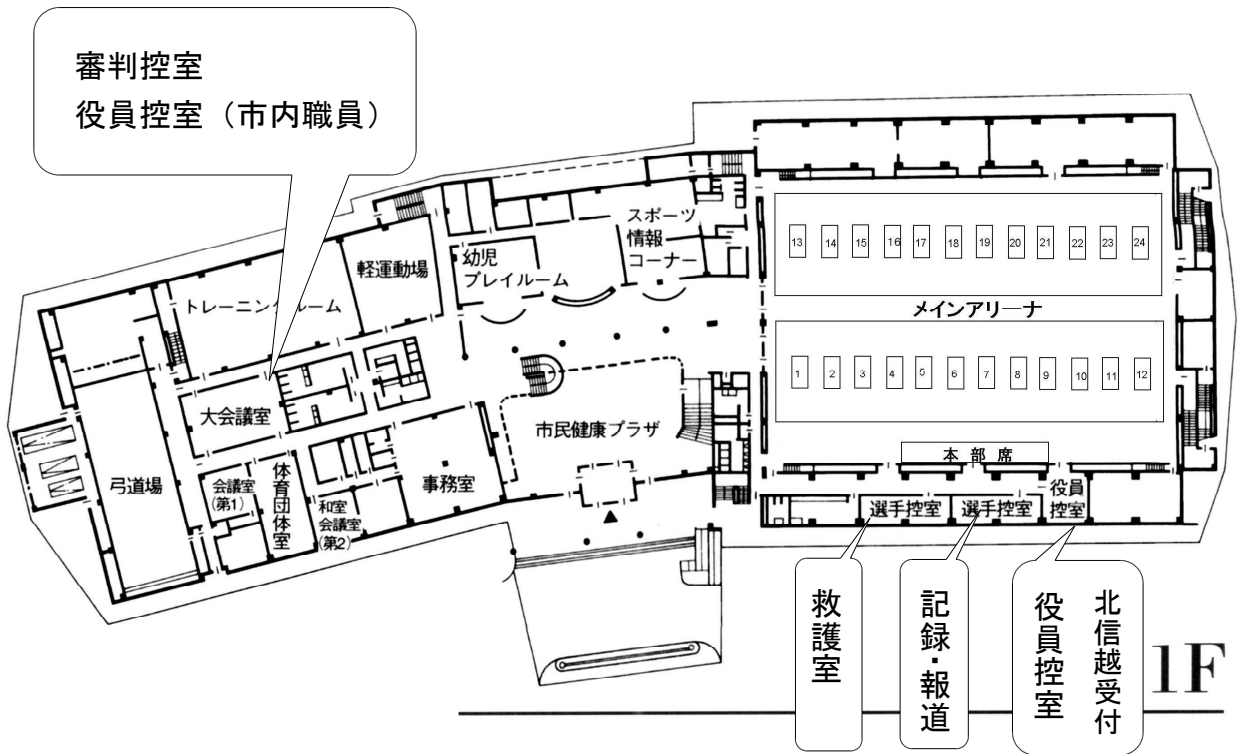

- ・ 送迎バスは、すべて白山運動公園駐車場の手前側に駐車してください（**三段あるうち一番手前側です**）。（図2参照）

※体育館前駐車場における、生徒乗降のための一時的な停車は認めます。

**※入り口付近の混雑を避けるために、出入りは一方通行でお願いします。
(プール側の入り口から入って、スポーツクラブ側から出る)。**

※事前に、**バス運転手にもこの注意事項をお渡しください。**



駐車場のトラブル解消は、会場を貸して下さっている小千谷市からのお願いでもあります。会場にお越しくださる多くの皆様に事前に周知し、マナーよく駐車していただきますようお願いいたします。

・近隣の企業NSS（エヌエスエス）様のご厚意により、社員用駐車場（下図①、②）
を利用できます（116台）。



第54回新潟県中学校総合体育大会卓球大会

オーダー用紙・記録用紙の取り扱いについて

新潟県中体連卓球専門部

1 団体戦オーダー用紙・記録用紙

- ① オーダー用紙は4枚複写になっています。予選トーナメント2試合分が受付時に渡す封筒の中に入っています。それ以後のオーダー用紙は本部でお渡します。
- ② フルネームで記入してください。
- ③ 試合開始5分前にコートに入り、4枚複写のうち一番下（黄色の紙）を保管し、オーダー用紙（3枚）を主審（1回戦はコート主任）に提出してください。
- ④ 相手校のオーダーを主審から受け取ってください。
- ⑤ 試合後、両チームの監督はスコアを確認し、間違いがなければ監督署名欄にサインをしてください。
- ⑥ 署名後、主審から記録用紙の控えを受け取り、両面テープをはがし保管していたオーダーを貼り付けてください。

2 個人戦記録用紙

- ① 試合終了後、両選手はスコアを確認し、間違いがなければ選手署名欄にサインをしてください。
- ② 両選手は必ず主審から記録用紙の控えを受け取ってください。
- ③ 主審が記録用紙を審判長席まで持っていきます。
*勝者の進行席への報告、敗者の審判の必要はありません。