

第71回上越地区中学校バスケットボール大会 男子予選トーナメント組合せ 兼 第52回新潟県中学校総合体育大会上越地区予選

A、Bコート：妙高市総合体育館 はね馬アリーナ C、Dコート：上越市清里スポーツセンター
E、F、G、Hコート：リージョンプラザ上越 インドアスタジアム

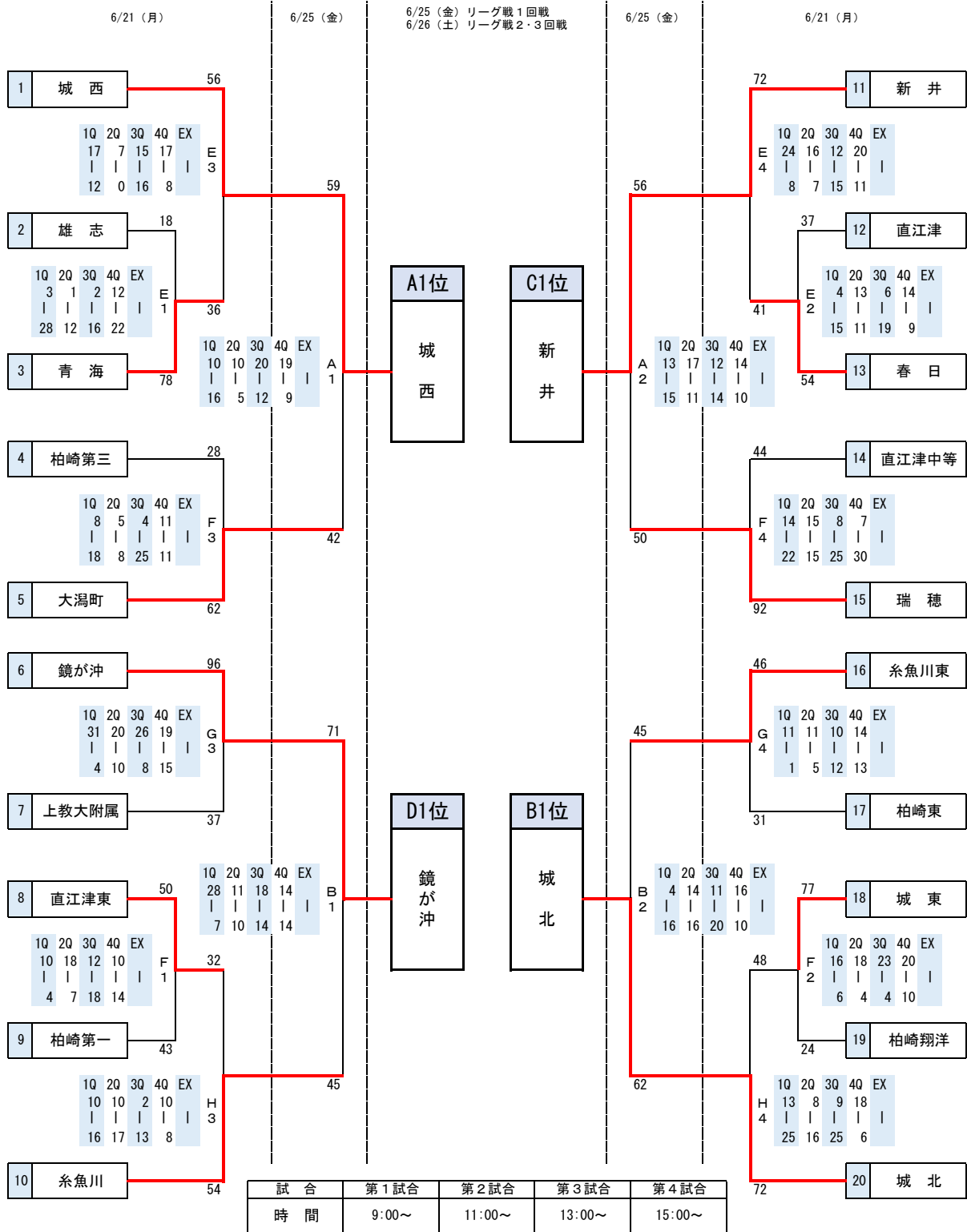

第71回上越地区中学校バスケットボール大会 男子決勝リーグ組合せ
兼 第52回新潟県中学校総合体育大会上越地区予選

A、Bコート：妙高市総合体育館 はね馬アリーナ C、Dコート：上越市清里スポーツセンター
E、F、G、Hコート：リージョンプラザ上越 インドアスタジアム

男子		A1位	B1位	C1位	D1位	勝 敗	順位	
		城西	城北	新井	鏡が沖			
A 1 位	城 西	6/26 (土) A 4		6/26 (土) A 2		6/25 (金) A 3		0 勝 3 負
		●		●		●		
		43 - 69		31 - 51		44 - 72		※ 勝ち数が同じ場合に記載
		1Q	12 - 15	1Q	3 - 8	1Q	17 - 14	総得点
		2Q	14 - 22	2Q	6 - 9	2Q	5 - 20	総失点
		3Q	13 - 8	3Q	8 - 13	3Q	8 - 19	得失点
		4Q	4 - 24	4Q	14 - 21	4Q	14 - 19	
		EX	0 - 0	EX	0 - 0	EX	0 - 0	
B 1 位	城 北	6/26 (土) A 4		6/25 (金) A 4		6/26 (土) B 2		2 勝 1 負
		○		○		●		
		69 - 43		57 - 53		53 - 73		※ 勝ち数が同じ場合に記載
		1Q	15 - 12	1Q	12 - 13	1Q	15 - 15	総得点
		2Q	22 - 14	2Q	10 - 9	2Q	14 - 23	総失点
		3Q	8 - 13	3Q	13 - 14	3Q	6 - 22	得失点
		4Q	24 - 4	4Q	22 - 17	4Q	18 - 13	
		EX	0 - 0	EX	0 - 0	EX	0 - 0	
C 1 位	新 井	6/26 (土) A 2		6/25 (金) A 4		6/26 (土) B 4		1 勝 2 負
		○		●		●		
		51 - 31		53 - 57		47 - 60		※ 勝ち数が同じ場合に記載
		1Q	8 - 3	1Q	13 - 12	1Q	8 - 14	総得点
		2Q	9 - 6	2Q	9 - 10	2Q	11 - 18	総失点
		3Q	13 - 8	3Q	14 - 13	3Q	15 - 13	得失点
		4Q	21 - 14	4Q	17 - 22	4Q	13 - 15	
		EX	0 - 0	EX	0 - 0	EX	0 - 0	
D 1 位	鏡 が 沖	6/25 (金) A 3		6/26 (土) B 2		6/26 (土) B 4		3 勝 0 負
		○		○		○		
		72 - 44		73 - 53		60 - 47		※ 勝ち数が同じ場合に記載
		1Q	14 - 17	1Q	15 - 15	1Q	14 - 8	総得点
		2Q	20 - 5	2Q	23 - 14	2Q	18 - 11	総失点
		3Q	19 - 8	3Q	22 - 6	3Q	13 - 15	得失点
		4Q	19 - 14	4Q	13 - 18	4Q	15 - 13	
		EX	0 - 0	EX	0 - 0	EX	0 - 0	

試 合	第1試合	第2試合	第3試合	第4試合
時 間	9:00~	11:00~	13:00~	15:00~

第71回上越地区中学校バスケットボール大会 女子予選トーナメント組合せ
兼 第52回新潟県中学校総合体育大会上越地区予選

A、Bコート：妙高市総合体育館 はね馬アリーナ C、Dコート：上越市清里スポーツセンター
E、F、G、Hコート：リージョンプラザ上越 インドアスタジアム

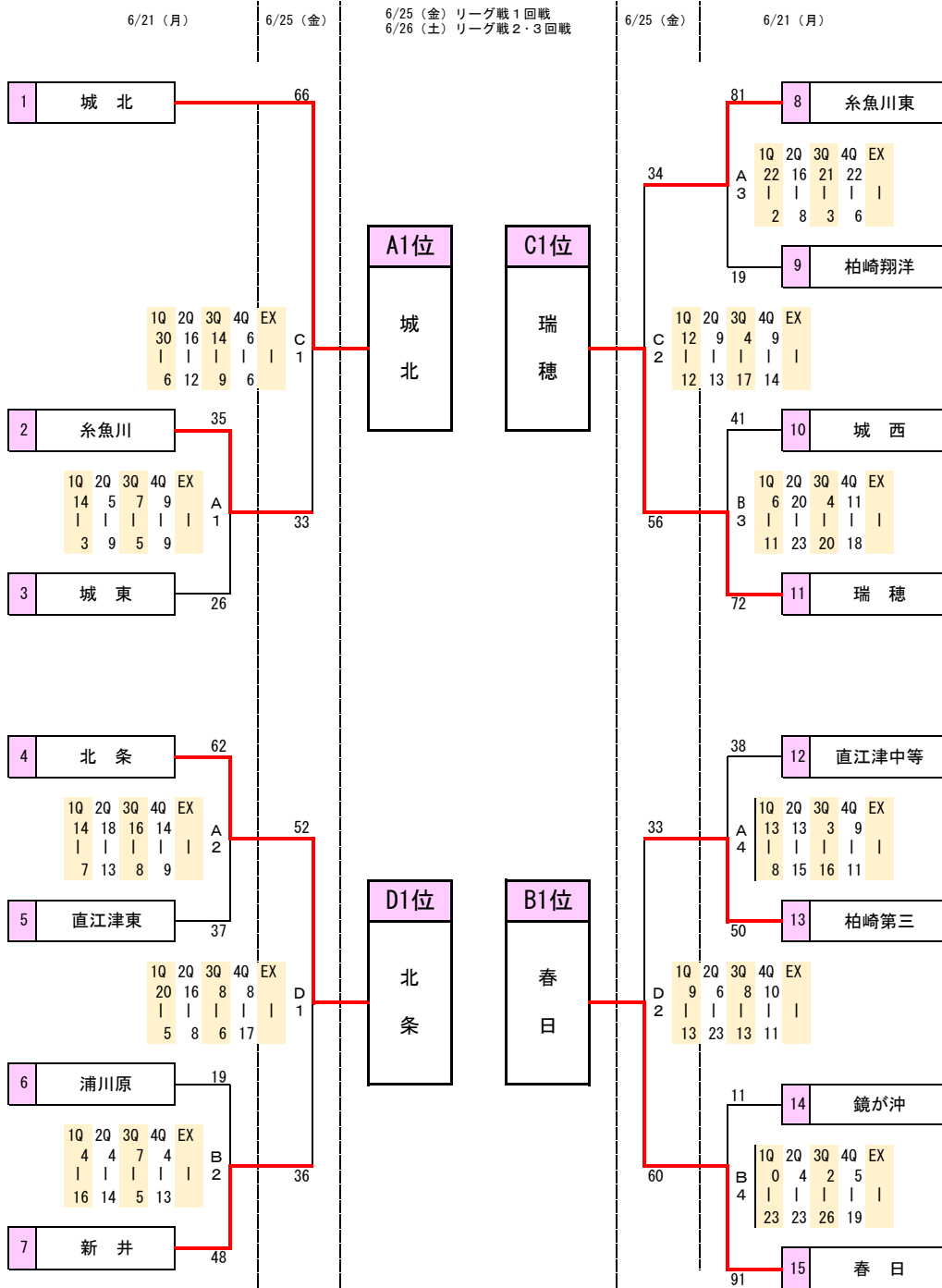

試合	第1試合	第2試合	第3試合	第4試合
時間	9:00~	11:00~	13:00~	15:00~

第71回上越地区中学校バスケットボール大会 女子決勝リーグ組合せ
兼 第52回新潟県中学校総合体育大会上越地区予選

A、Bコート：妙高市総合体育館 はね馬アリーナ C、Dコート：上越市清里スポーツセンター
E、F、G、Hコート：リージョンプラザ上越 インドアスタジアム

女子	A1位			B1位			C1位			D1位			勝 敗	順位		
	城北			春日			瑞穂			北条						
A 1 位	城 北	6/26 (土) A 3			6/26 (土) A 3			6/26 (土) A 1			6/25 (金) C 3			0 勝 3 負	3 位	
		●			●			●			●					
		50 - 54			43 - 50			44 - 69			※ 勝ち数が同じ場合に記載					
		1Q	14	-	17	1Q	12	-	15	1Q	14	-	20	総得点		
		2Q	9	-	18	2Q	3	-	11	2Q	7	-	21	総失点		
		3Q	12	-	9	3Q	14	-	4	3Q	9	-	10	得失点		
		4Q	15	-	10	4Q	14	-	20	4Q	14	-	18			
		EX	0	-	0	EX	0	-	0	EX	0	-	0			
B 1 位	春 日	6/26 (土) A 3			6/25 (金) D 4			6/25 (金) D 4			6/26 (土) B 1			1 勝 2 負	3 位	
		○			●			●			●					
		54 - 50			39 - 52			55 - 64			※ 勝ち数が同じ場合に記載					
		1Q	17	-	14	1Q	4	-	17	1Q	23	-	12	総得点		
		2Q	18	-	9	2Q	20	-	5	2Q	14	-	19	総失点		
		3Q	9	-	12	3Q	13	-	14	3Q	3	-	20	得失点		
		4Q	10	-	15	4Q	2	-	16	4Q	15	-	13			
		EX	0	-	0	EX	0	-	0	EX	0	-	0			
C 1 位	瑞 穂	6/26 (土) A 1			6/25 (金) D 4			6/25 (金) D 4			6/26 (土) B 3			3 勝 0 負	1 位	
		○			○			○			○					
		50 - 43			52 - 39			55 - 54			※ 勝ち数が同じ場合に記載					
		1Q	15	-	12	1Q	17	-	4	1Q	7	-	12	総得点		
		2Q	11	-	3	2Q	5	-	20	2Q	12	-	12	総失点		
		3Q	4	-	14	3Q	14	-	13	3Q	12	-	13	得失点		
		4Q	20	-	14	4Q	16	-	2	4Q	24	-	17			
		EX	0	-	0	EX	0	-	0	EX	0	-	0			
D 1 位	北 条	6/25 (金) C 3			6/26 (土) B 1			6/26 (土) B 3			6/26 (土) B 3			2 勝 1 負	2 位	
		○			○			●			●					
		69 - 44			64 - 55			54 - 55			※ 勝ち数が同じ場合に記載					
		1Q	20	-	14	1Q	12	-	23	1Q	12	-	7	総得点		
		2Q	21	-	7	2Q	19	-	14	2Q	12	-	12	総失点		
		3Q	10	-	9	3Q	20	-	3	3Q	13	-	12	得失点		
		4Q	18	-	14	4Q	13	-	15	4Q	17	-	24			
		EX	0	-	0	EX	0	-	0	EX	0	-	0			

試 合	第1試合	第2試合	第3試合	第4試合
時 間	9:00~	11:00~	13:00~	15:00~