

# 令和4年度 中越地区中学校バレーボール大会（女子）【1日目組合せ】

※各リーグ、上位1チームのみが2日目の決勝トーナメントに進出する。

## ◎北ブロック <24校>【6月14日(火)】

三条市栄体育館 (A Bコート)  
【午前 ア、イ】【午後 オ、カ】

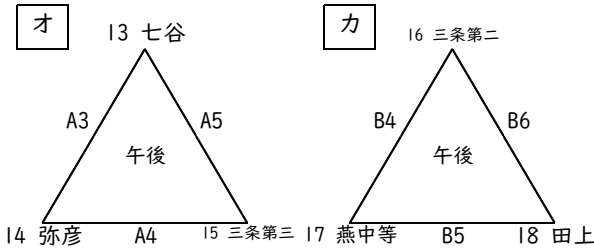
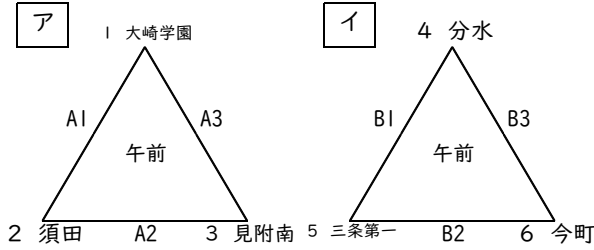

燕市吉田総合体育館 (C Dコート)  
【午前 ウ、エ】【午後 キ、ク】

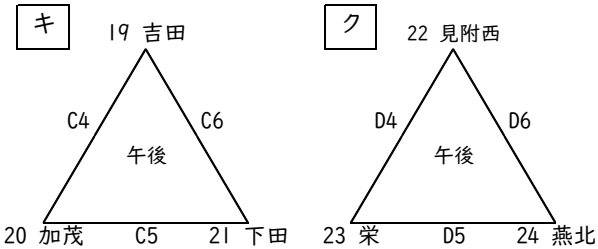
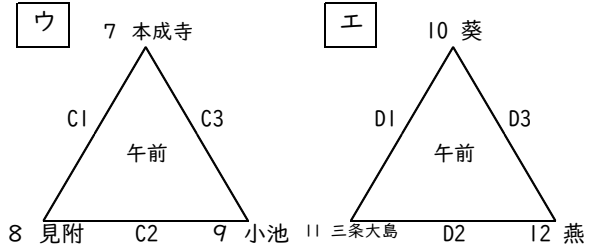

## ◎中央ブロック <24校>【6月15日(水)】

長岡市みしま体育館 (A Bコート)  
【午前 ケ、コ】【午後 ス、セ】

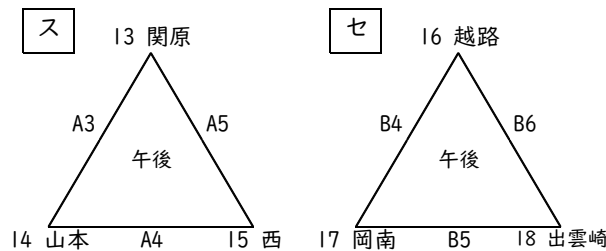
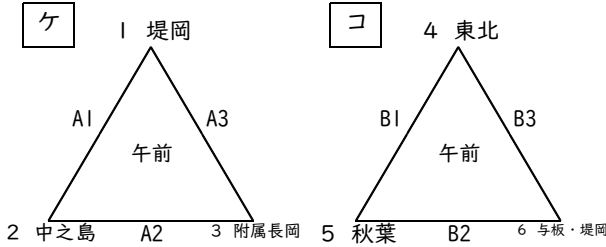

長岡市北部体育館 (C Dコート)  
【午前 サ、シ】【午後 ソ、タ】

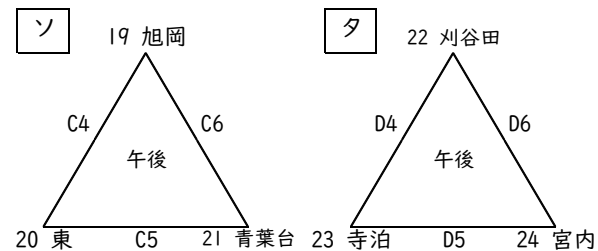
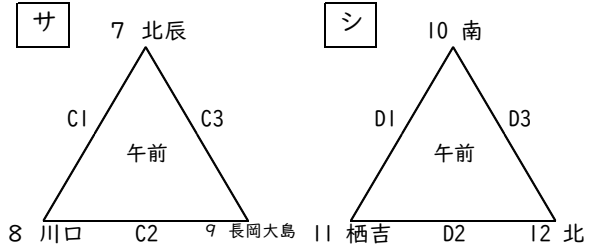

## ◎南ブロック <20校>【6月14日(火)】

小千谷市総合体育館 (A B C Dコート)  
【午前 チ、ツ】【午後 テ、ト】【1日 ナ、ニ】

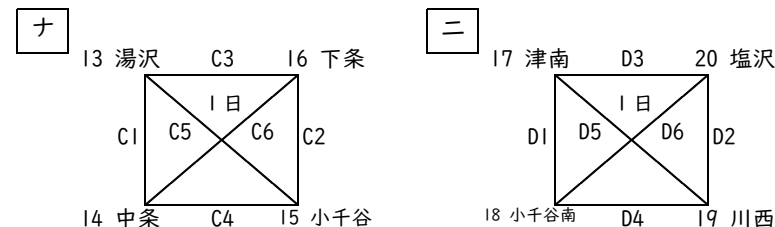
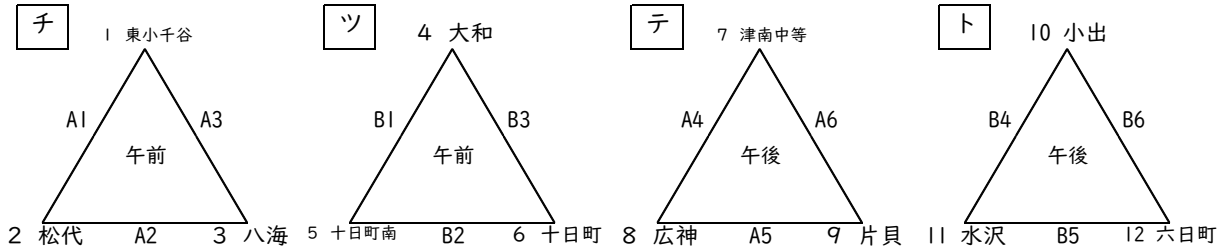

# 令和4年度 中越地区中学校バレーボール大会（女子） 【決勝トーナメント組合せ】

ABコート：長岡市みしま体育館 [2日間] 開館 8:00 監督会議 8:20 競技開始 9:10

CDコート：長岡市北部体育館 [午前の部] 開館 8:00 監督会議 8:20 競技開始 9:10

[午後の部] 開館 13:00 監督会議 13:20 競技開始 14:10

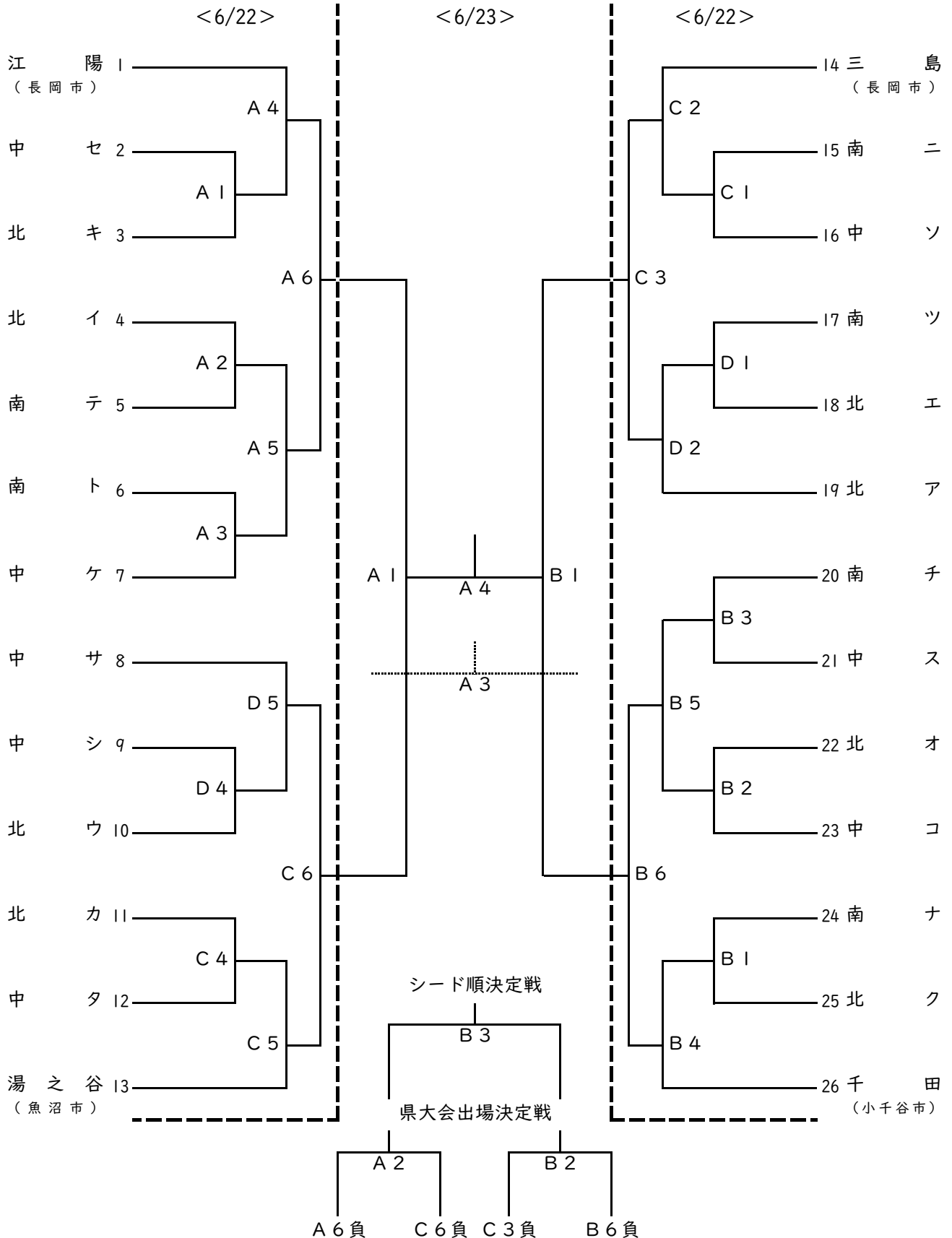

# 令和4年度 中越地区中学校バレーボール大会（男子）【組合せ】

会場：1日目：燕市体育センターABCコート（3面） 2日目：長岡市北部体育館ABコート（2面）

**1日目** ※予選リーグはアから上位2チーム、イ、ウから上位3チームが決勝トーナメント進出。

## 予選ア

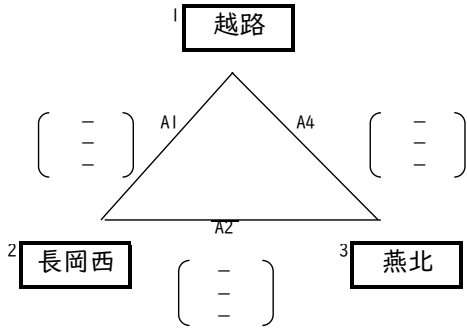

## 予選イ

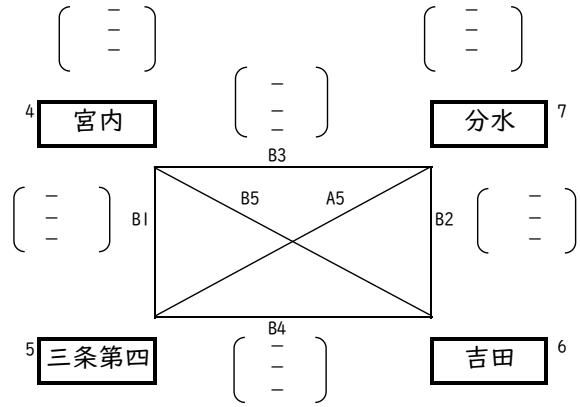

## 予選ウ

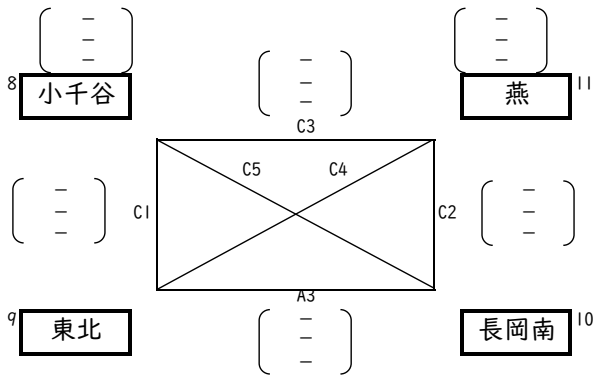

## 2日目

### 決勝トーナメント

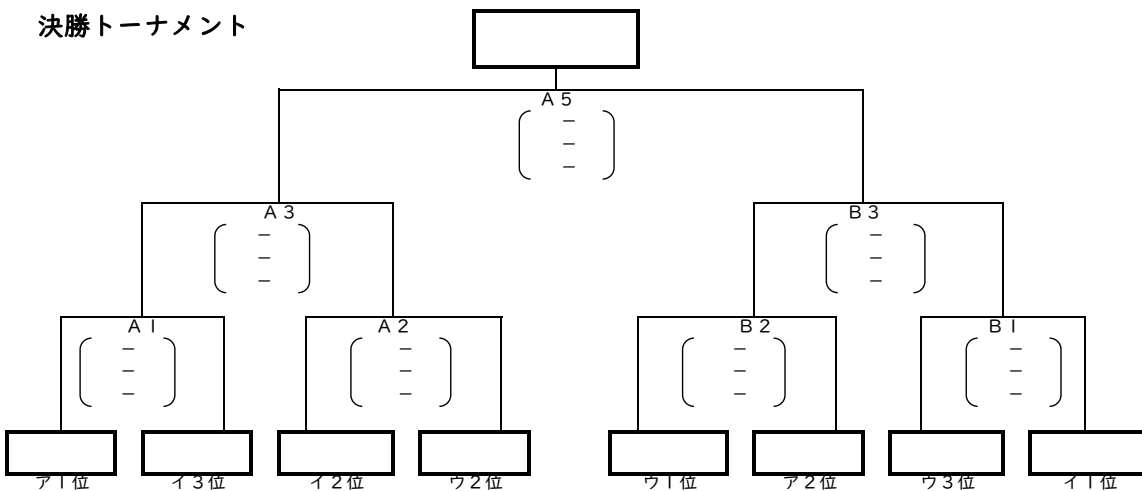

### 県総体シード順決定戦

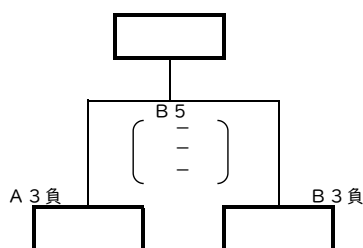

### 県総体出場決定戦

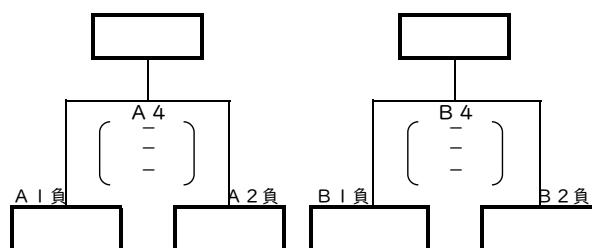

### 成績

1位	中学校
2位	中学校
3位	中学校
3位	中学校
県総体出場	中学校
県総体出場	中学校