

団体予選リーグ戦

		1(A)		2(B)		3(C)		4(D)	
一回戦	県名	石川 ①	福井	石川 ①	福井	石川 ①	福井	石川 ①	福井
	校名	緑丘 -	勝山北部	犀生 -	春江	鳴和 -	進明	津幡南 -	勝山中部
	先鋒	山下 ()	川原	関谷 ()	村中	山岸 ()	平井	石野 ()	杉下
	中堅	船橋 ()	山口	篠宗 ()	前川	川尻 ()	仲野	山下 ()	北川
大将	干場 ()	中村	篠侑 ()	幸山	宮永 ()	三寺	中川 ()	-	

		1(A)		2(B)		3(C)		4(D)	
二回戦	県名	新潟 ②	富山	新潟 ②	富山	新潟 ②	富山	新潟 ②	富山
	校名	津南中等 -	呉羽	十日町 -	南星	片貝 -	大門	今町 -	-
	先鋒	関 ()	三澤	桑原 ()	塩屋	- ()	高平	佐藤 ()	-
	中堅	本木 ()	谷内	富井 ()	五十嵐	黒崎 ()	北山	石田 ()	-
大将	樋口空 ()	谷村	- ()	武内	浅田 ()	竹澤	- ()	-	

		1(A)		2(B)		3(C)		4(D)	
三回戦	県名	福井 ③	長野	福井 ③	長野	福井 ③	長野	福井 ③	長野
	校名	勝山北部 -	飯田高陵	春江 -	塩尻広陵	進明 -	木曾町	勝山中部 -	上松
	先鋒	川原 ()	鈴木	村中 ()	伊藤	平井 ()	林玲	杉下 ()	古瀬
	中堅	山口 ()	高橋	前川 ()	今井	仲野 ()	林琉	北川 ()	越
大将	中村 ()	-	幸山 ()	-	三寺 ()	佐々木	- ()	新村	

		1(A)		2(B)		3(C)		4(D)	
四回戦	県名	富山 ④	石川	富山 ④	石川	富山 ④	石川	富山 ④	石川
	校名	呉羽 -	緑丘	南星 -	犀生	大門 -	鳴和	- -	津幡南
	先鋒	三澤 ()	山下	塩屋 ()	関谷	高平 ()	山岸	- ()	石野
	中堅	谷内 ()	船橋	五十嵐 ()	篠宗	北山 ()	川尻	- ()	山下
大将	谷村 ()	干場	武内 ()	篠侑	竹澤 ()	宮永	- ()	中川	

		1(A)		2(B)		3(C)		4(D)	
五回戦	県名	新潟 ⑤	長野	新潟 ⑤	長野	新潟 ⑤	長野	新潟 ⑤	長野
	校名	津南中等 -	飯田高陵	十日町 -	塩尻広陵	片貝 -	木曾町	今町 -	上松
	先鋒	関 ()	鈴木	桑原 ()	伊藤	- ()	林玲	佐藤 ()	古瀬
	中堅	本木 ()	高橋	富井 ()	今井	黒崎 ()	林琉	石田 ()	越
大将	樋口空 ()	-	- ()	-	浅田 ()	佐々木	- ()	新村	

第40回北信越中学校総合競技大会 相撲 令和元年8月8日(木) 見附市市民相撲場

		1(A)		2(B)		3(C)		4(D)	
六 回 戦	県名	富山 ⑥	福井	富山 ⑥	福井	富山 ⑥	福井	富山 ⑥	福井
	校名	呉羽 — 勝山北部	南星 — 春江	大門 — 進明	— — 勝山中部				
	先鋒	三澤 () 川原	塩屋 () 村中	高平 () 平井	— () 杉下				
	中堅	谷内 () 山口	五十嵐 () 前川	北山 () 仲野	— () 北川				
	大将	谷村 () 中村	武内 () 幸山	竹澤 () 三寺	— () —				

		1(A)		2(B)		3(C)		4(D)	
七 回 戦	県名	石川 ⑦	新潟	石川 ⑦	新潟	石川 ⑦	新潟	石川 ⑦	新潟
	校名	緑丘 — 津南中等	犀生 — 十日町	鳴和 — 片貝	津幡南 — 今町				
	先鋒	山下 () 関	関谷 () 桑原	山岸 () —	石野 () 佐藤				
	中堅	船橋 () 本木	篠宗 () 富井	川尻 () 黒崎	山下 () 石田				
	大将	干場 () 樋口空	篠侑 () —	宮永 () 浅田	中川 () —				

		1(A)		2(B)		3(C)		4(D)	
八 回 戦	県名	長野 ⑧	富山	長野 ⑧	富山	長野 ⑧	富山	長野 ⑧	富山
	校名	飯田高陵 — 呉羽	塩尻広陵 — 南星	木曾町 — 大門	上松 — —				
	先鋒	鈴木 () 三澤	伊藤 () 塩屋	林玲 () 高平	古瀬 () —				
	中堅	高橋 () 谷内	今井 () 五十嵐	林琉 () 北山	越 () —				
	大将	— () 谷村	— () 武内	佐々木 () 竹澤	新村 () —				

		1(A)		2(B)		3(C)		4(D)	
九 回 戦	県名	福井 ⑨	新潟	福井 ⑨	新潟	福井 ⑨	新潟	福井 ⑨	新潟
	校名	勝山北部 — 津南中等	春江 — 十日町	進明 — 片貝	勝山中部 — 今町				
	先鋒	川原 () 関	村中 () 桑原	平井 () —	杉下 () 佐藤				
	中堅	山口 () 本木	前川 () 富井	仲野 () 黒崎	北川 () 石田				
	大将	中村 () 樋口空	幸山 () —	三寺 () 浅田	— () —				

		1(A)		2(B)		3(C)		4(D)	
十 回 戦	県名	長野 ⑩	石川	長野 ⑩	石川	長野 ⑩	石川	長野 ⑩	石川
	校名	飯田高陵 — 緑丘	塩尻広陵 — 犀生	木曾町 — 鳴和	上松 — 津幡南				
	先鋒	鈴木 () 山下	伊藤 () 関谷	林玲 () 山岸	古瀬 () 石野				
	中堅	高橋 () 船橋	今井 () 篠宗	林琉 () 川尻	越 () 山下				
	大将	— () 干場	— () 篠侑	佐々木 () 宮永	新村 () 中川				

個人戦(軽量級) 33名

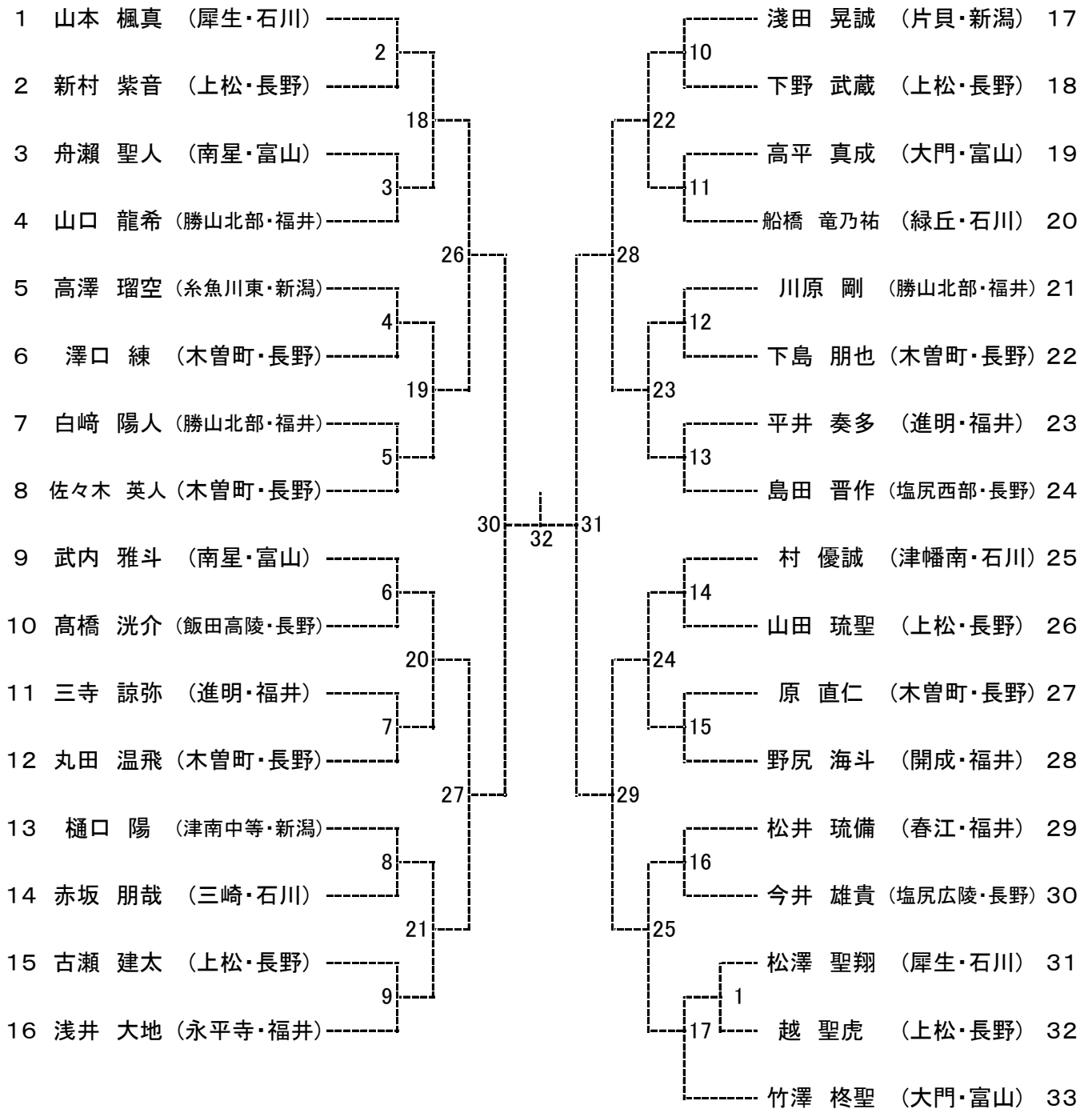

個人戦(中量級) 37名

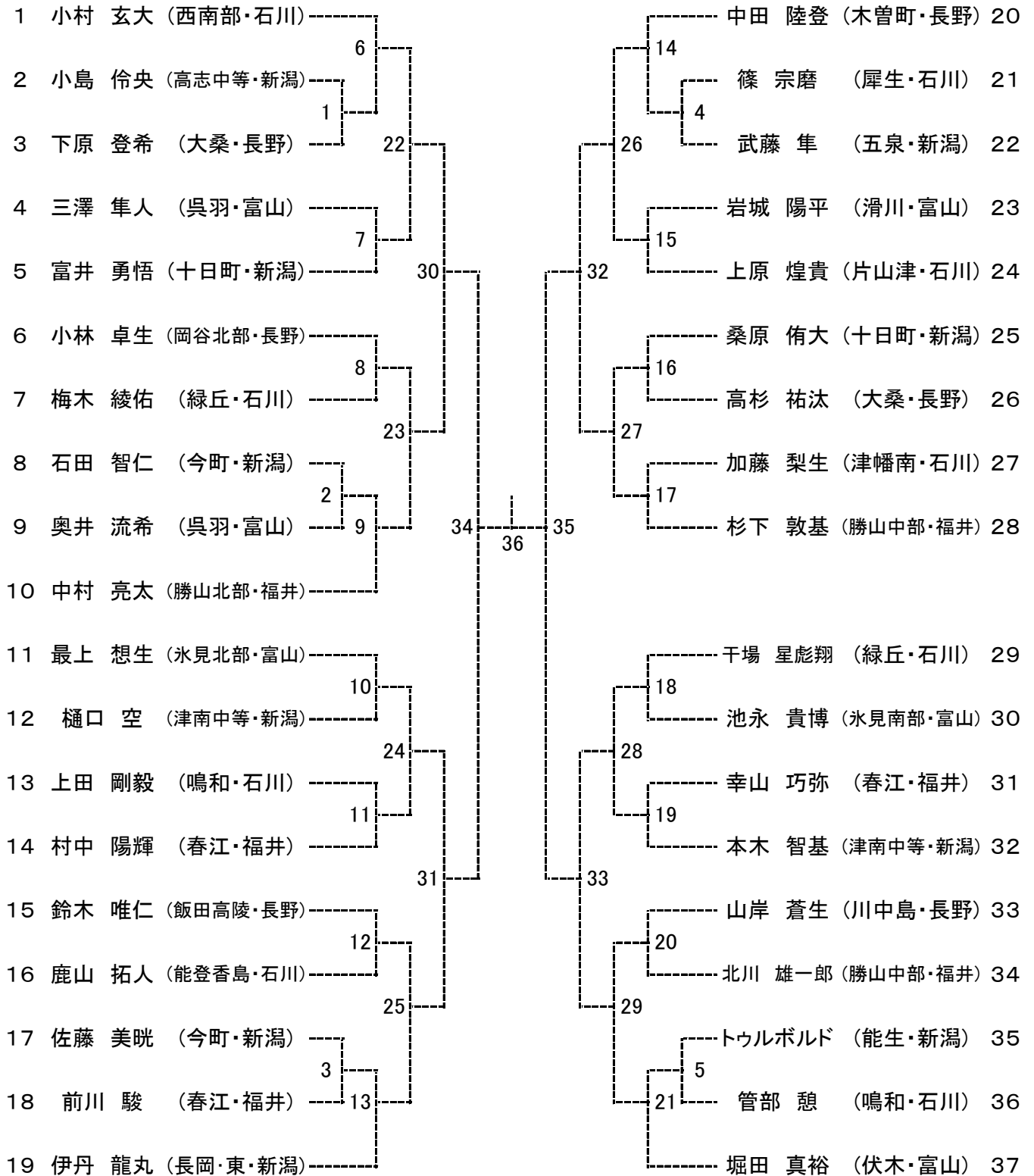

個人戦(重量級) 40名

